

Manual de Usuario

FASEALERT-3
MONOFASICO
MODELO F2P

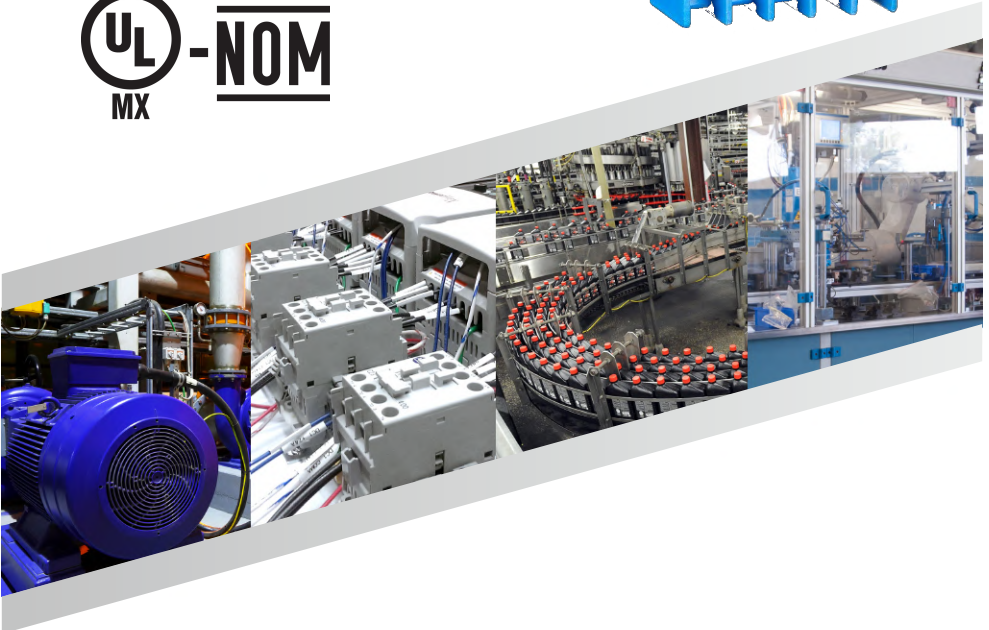

Más de 50 años
siendo los expertos



VIDEO DEL PRODUCTO 

 AUDIOGUÍA DE INSTALACION

www.nassarelectronics.com

ADVERTENCIAS

- 1) El FASEALERT-3 debe instalarse dentro de un gabinete CERRADO para protegerlo contra el polvo, agua y alta temperatura, NUNCA LO INSTALE A LA INTEMPERIE.
- 2) PARA EVITAR QUE DAÑE EL CONTACTO DEL FASEALERT-3, conecte un fusible de 3 Amp. en la línea de control, si el control consume más de 3 Amp, puede usar fusibles de más capacidad sin exceder de 10 Amp.

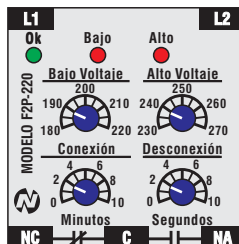
Descripción

El FASEALERT-3 protege motores y equipos contra: Alto y bajo voltaje.

CON LOS VOLTAJES NORMALES:

- El contacto C (común) y NA (normal abierto) está cerrado.
- El led verde de "OK" está encendido.
- Los led's rojos de falla están apagados.

CON FALLA DE VOLTAJE:

- Se apaga el led verde de "OK" y el led de la respectiva falla se enciende.
- Una vez transcurrido el tiempo ajustado en el retardo de desconexión, se abre el contacto C y NA para desconectar el motor.

AL REGESAR LOS VOLTAJES NORMALES:

- Los led's rojos de fallas se apagan.
- El Led verde de "OK" enciende intermitente durante el retardo de conexión y al terminar éste enciende en forma permanente, el contacto C y NA se cierra y el motor vuelve a arrancar.

Ajustes

El Fasealert-3 desconecta el motor si el voltaje es menor que el ajuste de bajo voltaje "**Bajo**" o mayor que el ajuste de alto "**Alto**", es recomendable ajustar la perilla de "**Bajo Voltaje**" en 100 ó 200 V y la de "**Alto Voltaje**" en 135 ó 255 V dependiendo del modelo. Ajuste las perillas a los retardos deseados, es recomendable ajustar el retardo de desconexión (La perilla de "**Desconexión**") a 5 segundos y la de conexión (La perilla de "**Conexión**") de 3 a 5 minutos.

INDICADORES LED

- Ok:** Voltajes en estado normal.
- Bajo** Falla de bajo voltaje.
- Alto:** Falla de alto voltaje.

Ejemplo típico de conexión

El Fasealert-3 se puede instalar en MOTORES MONOFASICOS DE CUALQUIER CAPACIDAD Y EN TODO TIPO DE ARRANCADORES, este diagrama solo muestra un ejemplo muy común de instalación.

Al cerrar el contacto NA y C permite que el motor pueda arrancar, al abrirse desconecta la bobina M y detiene el motor.

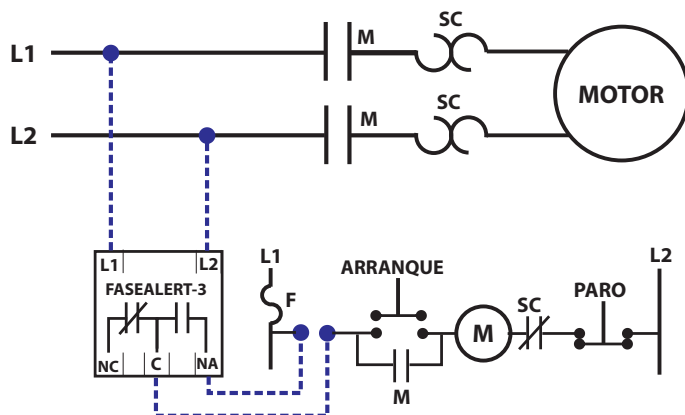

M = Contactor

SC = Relevador de sobrecarga

F = Fusible de control

Especificaciones

F2P-120

F2P-220

VOLTAJE NOMINAL / MÁXIMO	120/150 V	230/270 V
AJUSTE DE BAJO VOLTAJE	90/120 V	180/220 V
AJUSTE DE ALTO VOLTAJE	120/150 V	230/270 V
PRECISIÓN	2 %	
CAPACIDAD DE CONTACTOS	1PDT 10 Amp. @ 220 VCA	
VIDA ÚTIL DE LOS CONTACTOS	100,000 Operaciones a capacidad nominal.	
FRECUENCIA	50 ó 60 C.P.S.	
RETARDO PARA DESCONECTAR	Ajustable de 0.2 a 10 Seg.	
RETARDO PARA CONECTAR	Ajustable de 0 a 10 Min.	
PROTECCIÓN CONTRA DESCARGAS	4,000 V @ 6 Mseg.	
TEMPERATURA DE OPERACIÓN	-10 a +60 °C.	
CONSUMO	3 Watts Aprox.	

*Especificaciones sujetas a cambios sin previo aviso.

Solución de problemas

PROBLEMA**SOLUCIÓN**

EL MOTOR NO ARRANCA:

Si el LED de "OK" esta encendido, verifique que haya continuidad entre el contacto C y NA, si no hay continuidad indica que dañó el contacto por un corto o sobrecarga, un FUSIBLE en la línea de control evita este daño.

FALLA DE BAJO VOLTAJE AL ARRANCAR:

No es falla del FASEALERT-3, la corriente de arranque está provocando una caída de voltaje, disminuya el ajuste de bajo voltaje y/o aumente el retardo de desconexión.

SE ENCIENDE EL LED DE FALLA SIN FALLA:

Verifique que no exista FALLA en los voltajes o el FASEALERT-3 aparentará que está FALLANDO cuando en realidad está PROTEGIENDO.

Garantía

Este producto cuenta con garantía contra defectos de fabricación y componentes por un período de 3 años a partir de la fecha de compra. Nassar Electronics tendrá la opción de reparar o reponer este producto en el punto de fabricación F.O.B. siempre y cuando Nassar Electronics lo encuentre defectuoso. Toda reparación o reemplazo que se necesite ya sea debido a un mantenimiento inadecuado, desgaste normal, alimentación de voltaje inadecuado o condiciones ambientales no favorables, accidentes, mal uso, uso fuera de las especificaciones, modificaciones, reparaciones, utilización de piezas de reemplazo no autorizadas, almacenamiento y manipulación o cualquier otra causa de la que no sea responsable Nassar Electronics, no son cubiertas por esta garantía y el comprador será responsable de cubrir los gastos necesarios para su reparación. Los gastos por desmontaje, reinstalación y transporte de mercancía correrán a cargo del comprador/cliente.

LIMITACIÓN DE RESPONSABILIDAD

La responsabilidad de Nassar Electronics estará limitada a incumplimientos de contrato, negligencia o dolo. En cualquier caso, el monto de la responsabilidad imputable a Nassar Electronics no podrá ser mayor al valor del producto adquirido por el cliente a Nassar Electronics. El comprador acepta que Nassar Electronics no será responsable de daños incidentales, perjuicios, daños a otros equipos/terceros o pérdidas de cualquier naturaleza no cubiertas por la garantía.